



TESS 200

EXTRA VELKÝ INTERIÉROVÝ NAPÍNACÍ SYSTÉM

Síla, kterou potřebujete k zastínění obrovských prostorů.
Jakýkoli úhel, jakýkoli směr, kdekoli.

Žádné jiné rolety nejsou tak pevné a efektivní jako TESS 200, které jako jediné dokážou jedním mechanismem a jedním kusem látky pokrýt až 60m². Dva hlavní válce společně pracují na odvíjení tkaniny a zároveň za pomoci tenkých kabelů celý systém stabilizují. Silný motor a pružina udrží tkaninu stále napnutou, čímž zajistí její plynulý pohyb.

- Dvouválcový napínací systém
- Libovolný úhel i směr
- Pokrytí obrovských povrchů
- Křivky a speciální tvary
- Spolehlivé a robustní

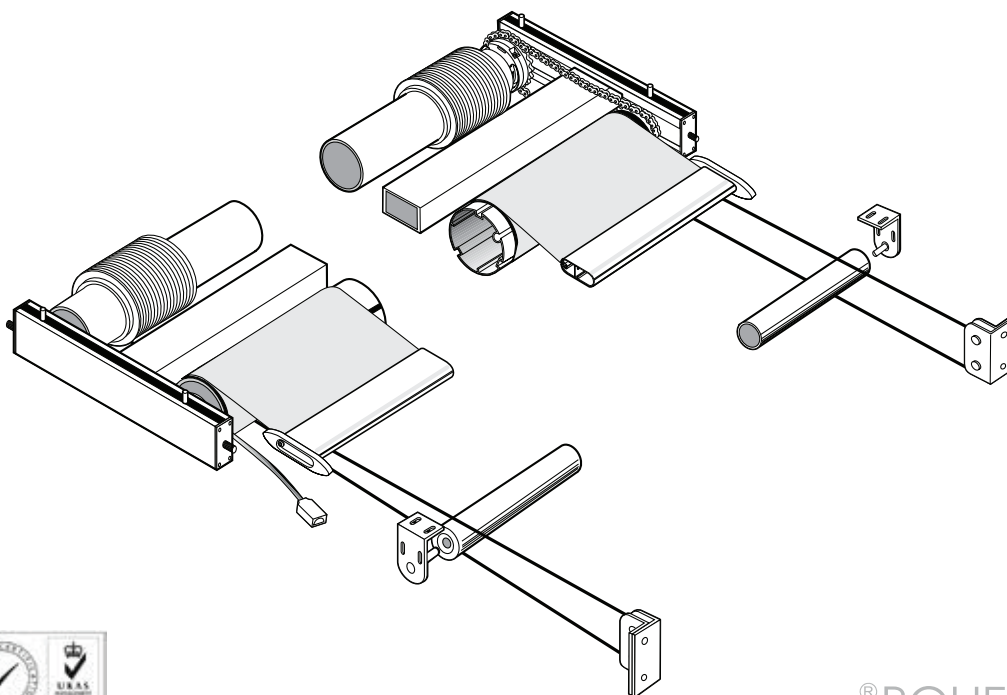

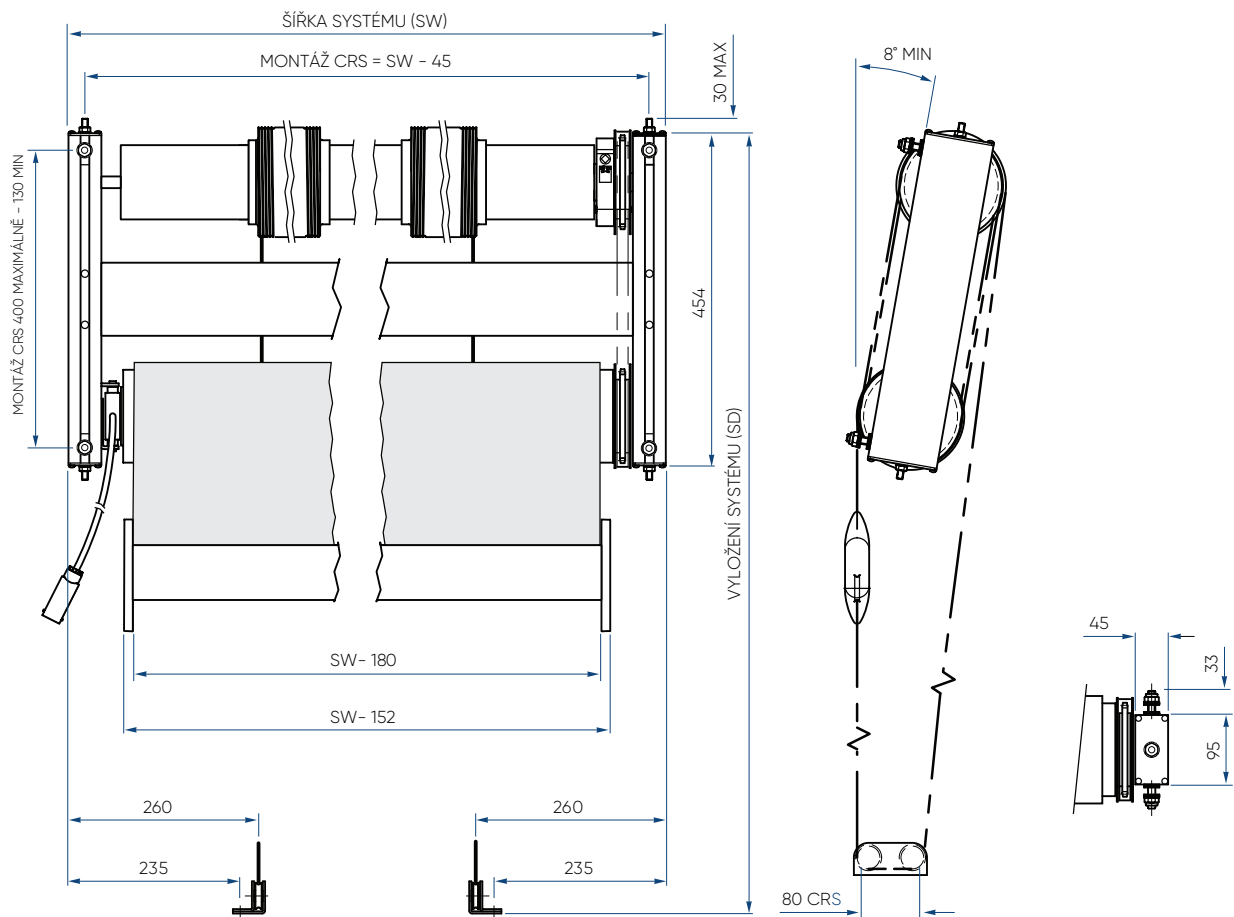

ZÁKLADNÍ INFORMACE

Typické použití	Fasády, atria
Tvar	Obdélníkový, lichoběžníkový
Směr pohybu	Libovolný
Vedení	Žádné
Šířka	1300 mm - 4000 mm
Vyložení	≤18 000 mm
Plocha tkaniny	≤60 m ²
Konzoly	Hliníkové
Pomocné válce	Hliníkové
Povrchová úprava	Práškové lakování
Možnosti montáže	Stropní, boční

TECHNICKÉ SPECIFIKACE

Napnutí tkaniny	>200 N
Hmotnost bez tkaniny	~32 kg + 11 kg/m šířky
Fixační zátěž	≤72 kg na jednu konzolu
Provozní teplota	Od 0 do 55 °C
Motor	35 Nm, 17 rpm
Napětí, příkon a spotřeba energie	230 V, 50 Hz, 240 W, 1.1A 120 V, 60 Hz, 230 W, 2.0A
Maximální doba pohybu	4 min
Rychlost tkaniny	~7 m/min
Ovládání	Rádiové, kabelové

